



Spółka zarejestrowana w systemie ISO
PROGALI Sp. z o.o.

BIULETYN TECHNICZNY

7A00 – TB
12-15



Model 7A00

Przerwywacz płomienia detonacji

PRZEZNACZENIE

Przerwywacz płomienia detonacji model 7A00 jest urządzeniem przeznaczonym do montażu w otworach osłon lub na rurociągach połączeniowych systemu osłon. Jego głównym zadaniem jest umożliwianie przepływu gazów lub oparów palnych cieczy przez obudowę przy jednoczesnym zabezpieczeniu przed przemieszczeniem płomienia. Część wewnątrz obudowy zapewnia zapórę przeciwwybuchową dla zapalanej mieszaniny oparów poprzez absorbowanie ciepła z płomienia. Model 7A00 stosowany jest jako niezależny system bezpieczeństwa gwarantujący ochronę przeciwwybuchową.

TECHNOLOGIA

Przerwywacze płomienia 7A00 skonstruowane są w oparciu o technologię tzw. „przerwy gaszącej”. Karbowany metalowy element (taśma) ze stali nierdzewnej pozwala na przenikanie oparów umożliwiające odpowietrzenie zbiornika i zapobiega jednocześnie rozprzestrzenianiu się płomienia z odsłoniętej strony na stronę zabezpieczoną.

WYKONANIE

Materiał obudowy: stal węglowa, stal nierdzewna.

Materiał wyposażenia: element ze stali nierdzewnej (1.4571). Standardowy element przeznaczony jest do palnych gazów i oparów grupy wybuchowej IIA. Przerwywacze dla innych grup gazów są udostępniane na życzenie.

SPECJALNE WŁAŚCIWOŚCI

Model 7A00 jest zaprojektowany, wykonany i przetestowany zgodnie z dyrektywą 2014/34/UE (ATEX95) i ISO 16852.

Konstrukcja w wersji dwukierunkowej przeznaczona do instalacji poziomych lub pionowych.

Łatwa konserwacja

Przerwywacz płomienia detonacji 7A00 jest urządzeniem pasywnym pozbawionym ruchomych części. Przerwywacz może być z łatwością sprawdzany i czyszczony za pomocą odpowiedniego roztworu rozpuszczalnika.

Wymiary: zespoły dostępne są w wymiarach dostosowanych do rurociągów DN20, 25, 32, 40, 50, 65, 80, 100, 125, 150, 200, 250, 300 (3/4", 1", 1-1/4", 1-1/2", 2", 2-1/2", 3", 4", 5", 6", 8", 10", 12") połączeń gwintowych zgodnie z ISO7/1, BS21 lub ASME B1.20.1. Norma połączeń kołnierzowych EN1092-1 PN10, ASME B16.5 150#RF lub JIS B 2220 10K.

Krzywa przepływu urządzenia z serii 7A00 IIA i 60°C (140°F)

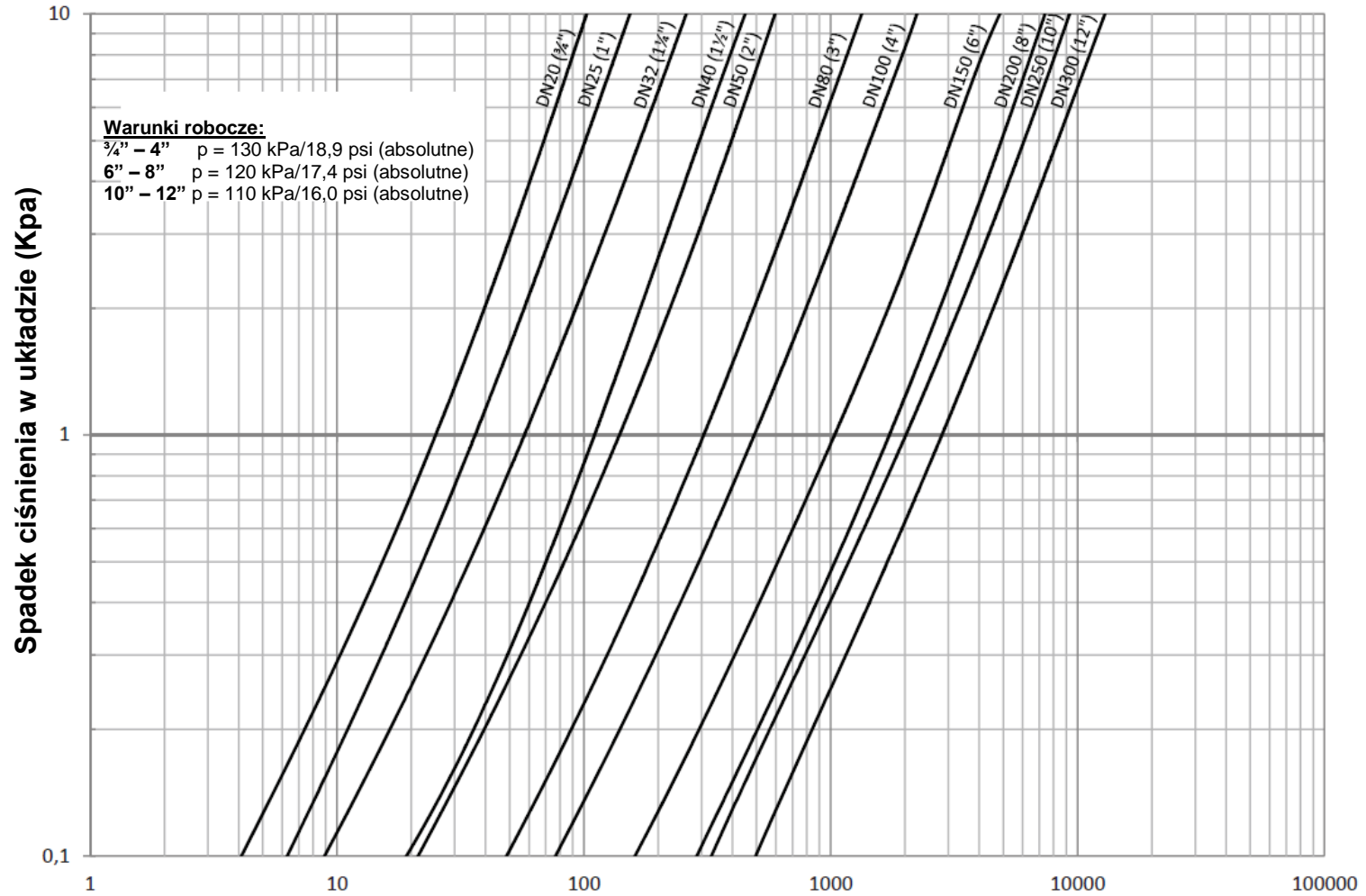

Prędkość przepływu, nominalne m² na godzinę przy temp. 20°C (Nm³/godz.)

Krzywa przepływu urządzenia z serii 7A00
IIB3 i 60°C (140°F)

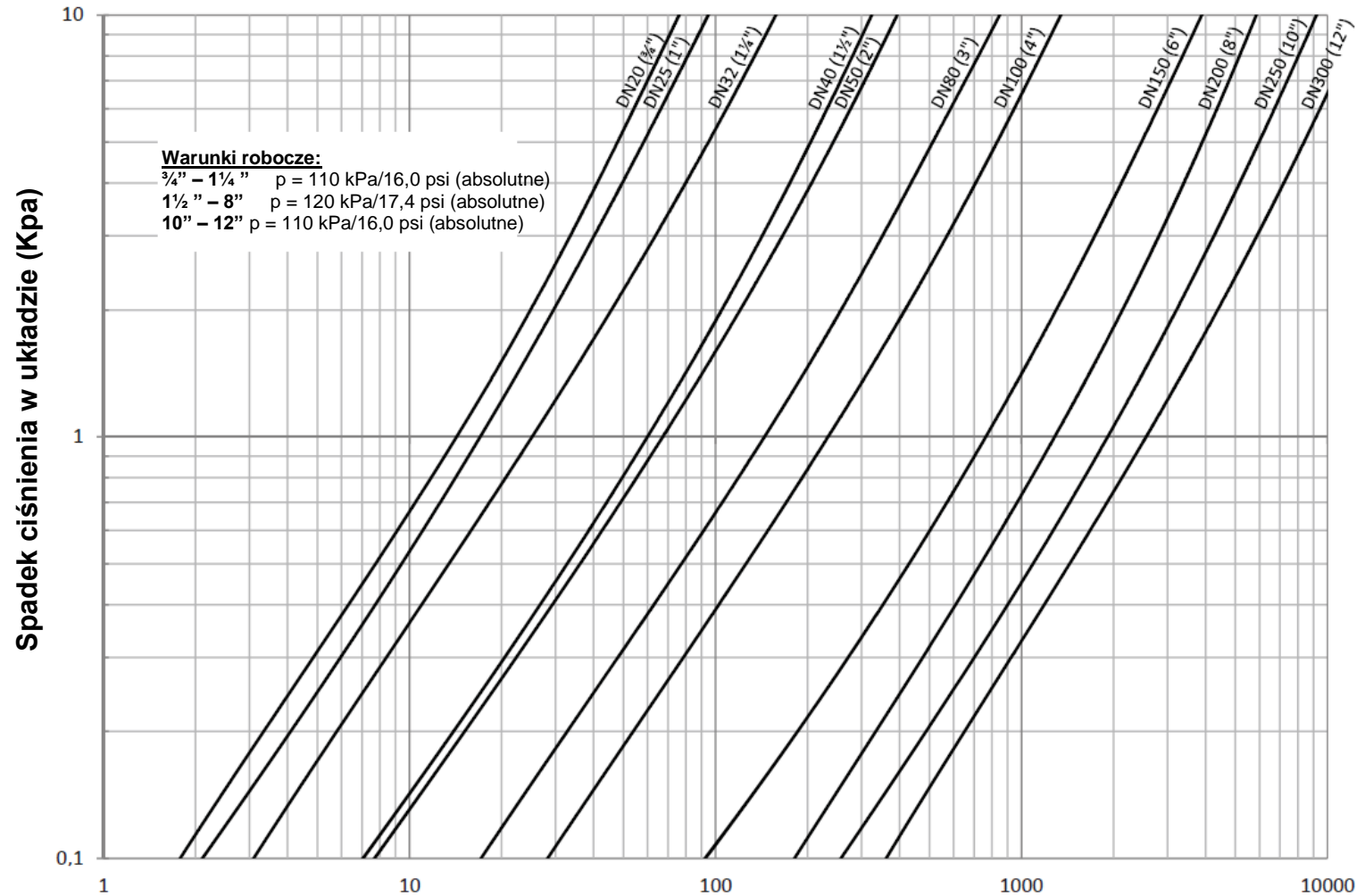

Prędkość przepływu, nominalne m² na godzinę przy temp. 20°C (Nm³/godz.)

WYMIARY I MASY

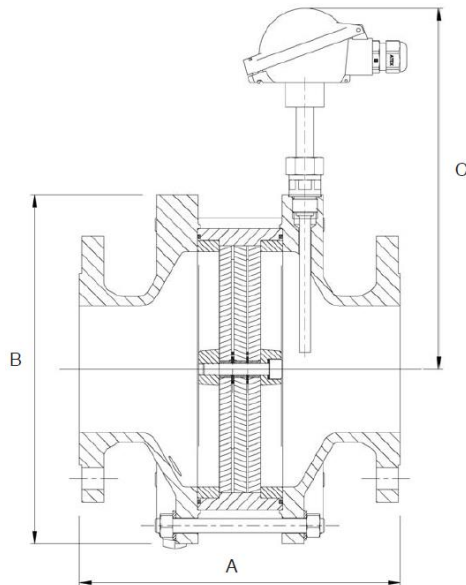

Jednostki metryczne - mm				
Rozmiar Rp, BSP, NPTF	A		Ø B	C
	IIA	IIB3		
3/4"	139	139	115	210
1"	139	139	115	210
1-1/4"	139	139	132	220
1-1/2"	139	139	175	242
2"	139	139	175	242
DIN, JIS, ASME (**)	IIA	IIB3	Ø B	C
DN25	183	183	115	210
DN50	199	199	175	242
DN65(***)	229	229	215	262
DN80	248	248	240	275
DN100	266	266	290	300
DN125(***)	337	-	445	380
DN150	337	337	445	380
DN200	370	370	545	430
DN250	434	409	665	490
DN300	473	448	765	540
(**)Kołnierz DIN (PN10), Kołnierz JIS 10K, Kołnierz ASME 150RF (***) NIEDOSTĘPNE z kołnierzem ASME 150RF				

Jednostki angielskie - cale				
Rozmiar Rp, BSP, NPTF	A		Ø B	C
	IIA	IIB3		
3/4"	5,5	5,5	4,5	8,3
1"	5,5	5,5	4,5	8,3
1-1/4"	5,5	5,5	5,2	8,7
1-1/2"	5,5	5,5	6,9	9,5
2"	5,5	5,5	6,9	9,5
DIN, JIS, ASME (**)	IIA	IIB3	Ø B	C
1"	7,3	7,2	4,5	8,3
2"	7,8	7,8	6,9	9,5
2-1/2" (**)	9,0	9,0	8,5	10,3
3"	9,8	9,8	9,4	10,8
4"	10,4	10,4	11,4	11,8
5" (**)	13,3	-	17,5	15,0
6"	13,3	13,3	17,5	15,0
8"	14,6	14,6	21,4	16,9
10"	17,1	16,1	26,1	19,3
12"	18,6	17,6	30,1	21,2
(**)Kołnierz DIN (PN10), Kołnierz JIS 10K, Kołnierz ASME 150RF (***) NIEDOSTĘPNE z kołnierzem ASME 150RF				

Treść niniejszego dokumentu przeznaczona jest wyłącznie do celów informacyjnych i chociaż dolożono wszelkich starań, aby zapewnić jej dokładność, nie stanowi ona gwarancji, wyraźnej lub dorozumianej, w odniesieniu do produktów lub usług opisanych w niniejszym dokumencie lub ich użytkowania bądź stosowalności. Zastrzegamy sobie prawo do zmiany lub udoskonalenia projektów lub specyfikacji tego produktu w dowolnym czasie bez zawiadomienia. Cashco, Inc. nie przyjmuje odpowiedzialności za wybór, użytkowanie lub konserwację jakiegokolwiek produktu. Odpowiedzialność za właściwy wybór, użytkowanie i konserwację dowolnego produktu Cashco, Inc. spoczywa wyłącznie na kupującym.

7A00-TB

KOD PRODUKTÓW serii 7A00

12/01/15

**POZYCJA 3 i 4 – WYMIARY/
GRUPA WYBUCHOWA**

Wymiary metryczne (cale)	IIA (D)		IIB3 (C)	
	KOD	KOD	KOD	KOD
DN20 (3/4")	3Y	ES		
DN25 (1")	3Z	ET		
DN32 (1-1/4")	46	F0		
DN40 (1-1/2")	4E	F8		
DN50 (2")	4F	F9		
DN65 (2-1/2")	4P	FH		
DN80 (3")	4Y	FS		
DN100 (4")	56	G0		
DN125 (5")	5D	G7		
DN150 (6")	5E	G8		
DN200 (8")	5N	GG		
DN250 (10")	5X	GR		
DN300 (12")	64	GY		

**POZYCJA 5 – WARUNKI ROBOCZE
Ciśnienie maksymalne – temperatura maksymalna**

Grupa wybuchowa	Ciśnienie maks. (absolutne)	Temp. maks. °C (°F)	KOD
IIA (D) Wymiary DN250 i DN300 (10" i 12") IIB3 (C) Wymiary DN20, 25, 32, 250, 300	110 kPa (16 psi)	≤ 60 (140)	1
IIA (D) Wymiary DN125-DN200 (5" – 8") IIB3 (C) Wymiary DN40-DN200 (1-1/2"-8")	120 kPa (17 psi)	≤ 60 (140)	2
IIA (D) Wymiary DN20-DN100 (3/4" – 4")	130 kPa (18 psi)	≤ 60 (140)	3
IIA (D) Wymiary DN50 (2")	150 kPa (21 psi)	≤ 60 (140)	5

**POZYCJA 7 i 8 –
OBUDOWA/MATERIAŁ/OBRĘCZ**

Materiał	KOD
Stal nierdzewna (1.4571) Wymiary do DN50 (2")	0C
Stal nierdzewna (1.4571) (Obręcz 1.4581)	0D

**POZYCJA 9 – MATERIAŁY
USZCZELEK**

Materiał	KOD
NBR	1
FKM	2
EPDM	3
FKM/FEP osłona bezszwowa	4

POZYCJA 12 – PORTY

Liczba/położenie	KOD
Bez portów Dla NPT – wymiary – DN20 – DN50 (3/4" – 2") i kołnierze ASME wymiary DN25 (1")	1
Jeden port G1/2" na każdej stronie Standard dla wymiarów DN20 – 300 (3/4" – 12")	2
Dwa porty G1/2" na każdej stronie	4

POZYCJA 10 i 11 – MATERIAŁY OBUDOWY - POŁĄCZENIE

Wymiary gwintów DN20, 25, 32, 40, 50 (3/4", 1", 1-1/4", 1-1/2", 2")	Rp	BSP	NPT
	KOD		
Stal węglowa (powlekana cynkiem)	21	22	23
Stal węglowa (1.0619 powlekana cynkiem) – wymiary DN25 (1")	41	42	
Stal nierdzewna (1.4571)	81	82	83
Stal nierdzewna (1.4581) – wymiary DN25 (1")	91	92	
Wymiary kołnierzy DN25 – 300 (1" – 12")	DIN (PN10)	ASME (150#RF)*	JIS (10K)
	KOD		
Stal węglowa – wymiary DN250 i 300 (12" i 12")	17	19	1C
Stal węglowa (powlekana cynkiem) Wymiary DN25 – 40 (1"-1-1/2")	27	29	2C
Stal węglowa (1.0619) Wymiary DN65 – 200 (2-1/2" – 8")	37	39	3C
Stal węglowa (1.0619 powlekana cynkiem)	47	49	4C
Stal nierdzewna (1.4571) Wymiary DN25 – 40 i DN250 i 300 (1" – 1-1/2" i 10" i 12")	87	89	8C
Stal nierdzewna (1.4581)* Wymiary DN50 – 200 (2" – 8")	97	99	9C

(*) Niedostępne w wymiarach 2-1/2" i 5"

**POZYCJA 13 – ZESTAW
MONTAŻOWY DO OBUDOWY**

Materiał	KOD
8.8 powlekany cynkiem	1
A2 (Stal nierdzewna) – wymiary DN150 – 300 (6" – 12")	2
A4 (Stal nierdzewna) – wymiary DN20 – 100 (3/4" – 4")	3

**POZYCJA 14 i 15 – CZUJNIK
TEMPERATURY (PT100)**

Liczba	Ex ib – 3-żyłowy	Ex ib – 3-żyłowy plus przekaźnik
	KOD	
Brak	00	00
Jeden	01	02

**POZYCJA 16 – TABLICZKA
ZNAMIONOWA**

Materiał/język	KOD
Aluminium/niemiecki	7
Aluminium/angielski	8

POZYCJA 18 – FARBA

Kolor	KOD
Brak farby (stal węglowa-cynk lub stal nierdzewna)	0
Niebieska farba epoksydowa	1

